

Les studios, équipements

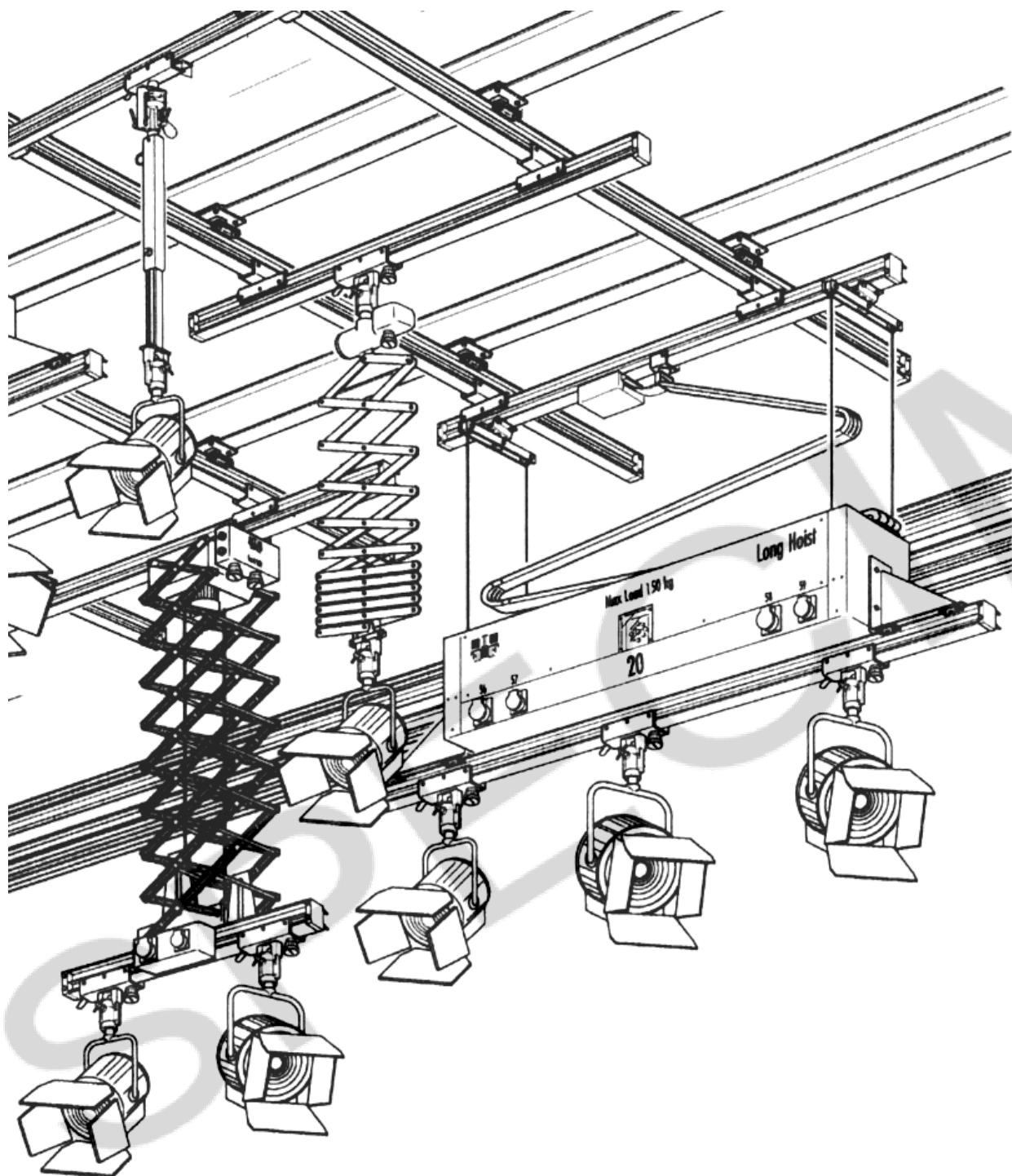

Sur un plateau de télévision, pratiquement tous les projecteurs sont suspendus au plafond sur des rails ou un gril d'éclairage.

Sur les petits et plateaux moyens, le système de suspension consiste en une série de pantographes le plus souvent mobiles sur des rails.

Une ou plusieurs paires de rails sont fixés dans le sens de la profondeur du plateau. Des traverses mobiles portent les pantographes, lesquels peuvent également se déplacer latéralement sur leur chariot. Les projecteurs peuvent être positionnés à différentes hauteurs par la plus ou moins grande extension du pantographe.

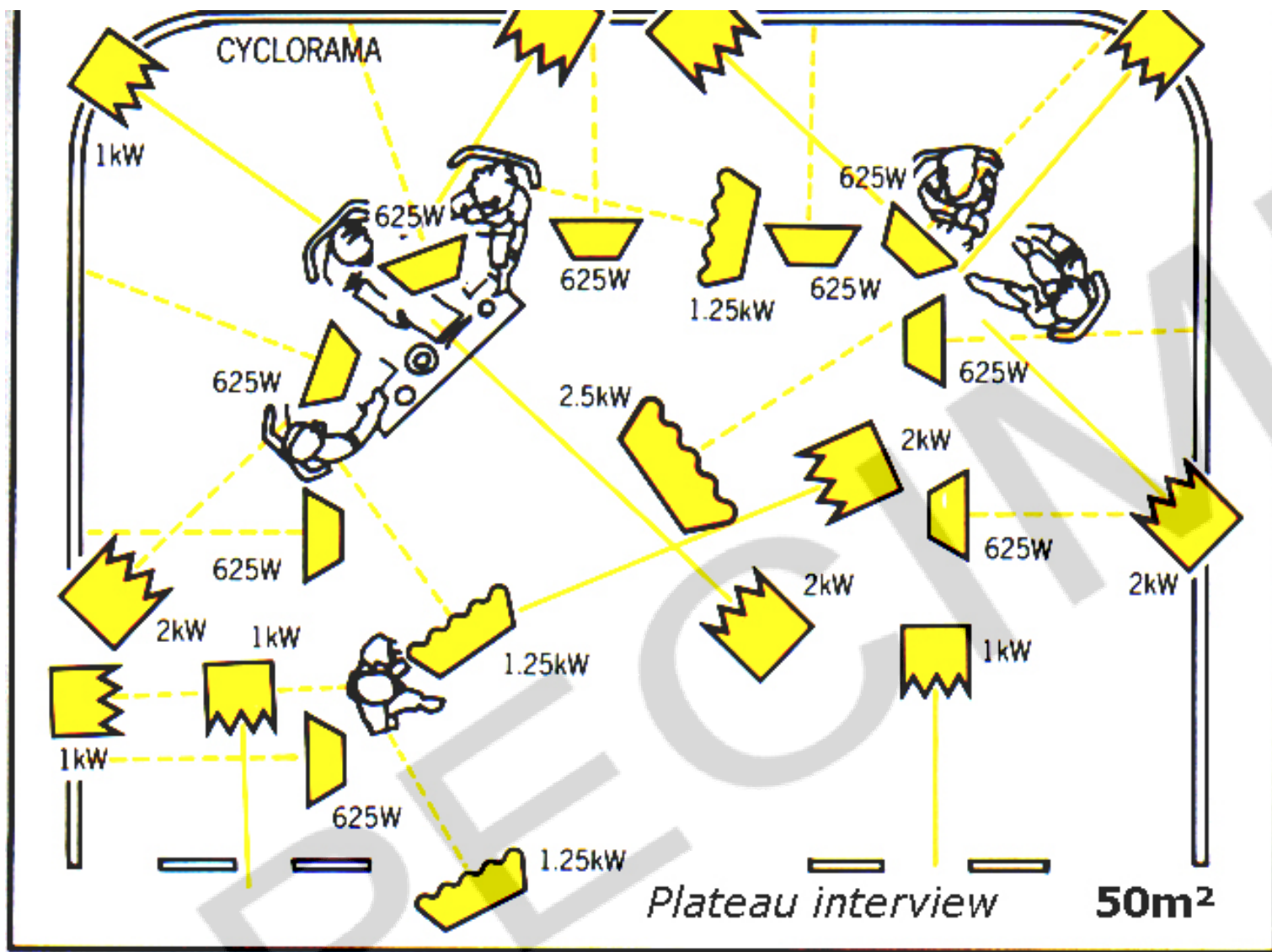

Les petits studios sont équipés en prises de 5 KW puisque aucun projecteur ne dépasse cette puissance.

Les studios, équipements



Exemple de plan lumière pour un petit plateau de 50 m²

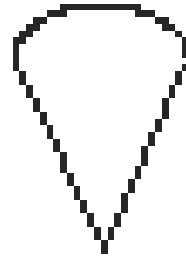

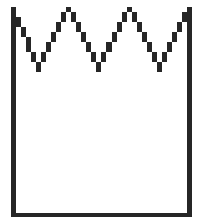
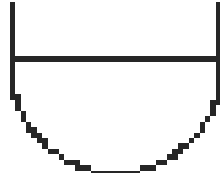
-  Par
-  Cyclorama
-  Ambiance
-  Fresnel
-  Open face

Le niveau d'éclairage de 1000 lux est considéré comme adéquate dans la majorité des cas.

Les projecteurs sont situés en moyenne à 4 ou 5 mètres de hauteur à une distance horizontale de 3,5 à 4,5 mètres du sujet à éclairer.